

Allestimenti Light

*Una risposta intelligente
per le esigenze di comunicazione visiva:*

Supporti visivi graficizzati a noleggio

*All inclusive: stampa grafica, nolo strutture,
trasporti a/r, montaggi e smontaggi.
In tutta Italia.*

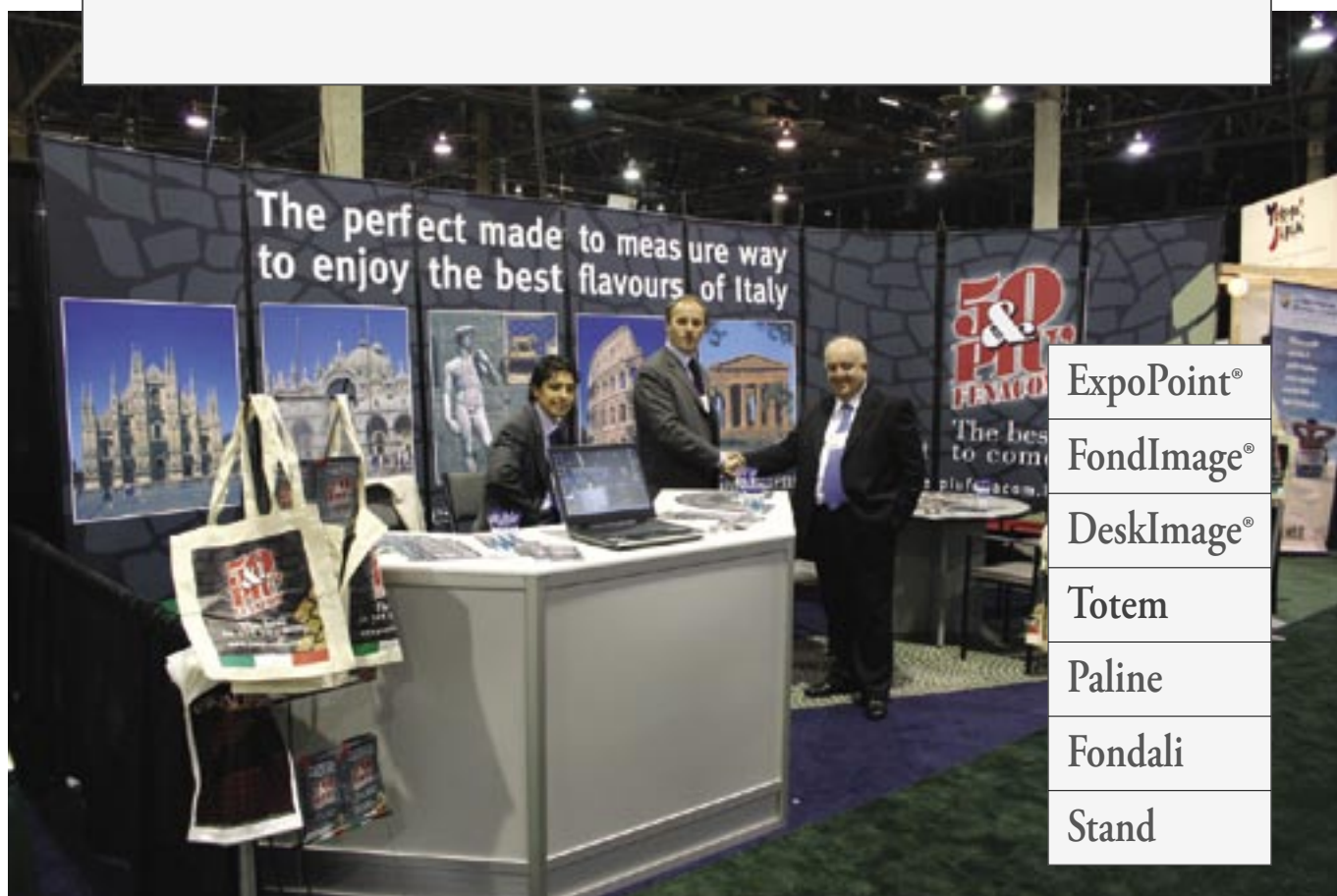

ExpoPoint®

FondImage®

DeskImage®

Totem

Paline

Fondali

Stand

Strutture

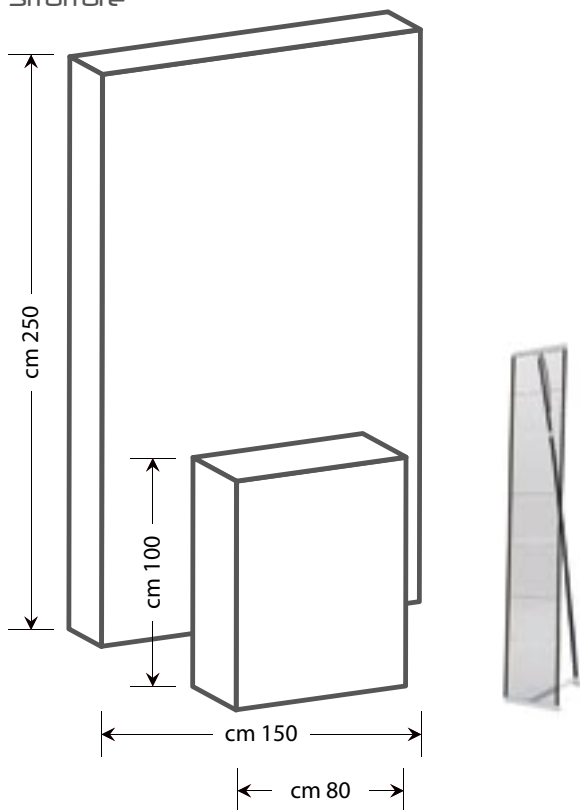

Situazione espositiva completa, che risponde efficacemente alle esigenze di un punto di incontro visuale e informativo ad esempio nel contesto di un convegno, o come segreteria/accreditati



ExpoPoint® 150x250 DM

Situazione espositiva composta da:

- n. 1 fondale (FondImage 150x250x30 - bxhxp)
- n. 1 desk (DeskImage 80x100x40 - bxhxp)
- n. 1 espositore per depliant e brochure, (ExpoDep 25x136x25 - bxhxp) con tasche f.to A4
- n. 1 sgabello e n. 1 cestino

Strutture autoportanti con pianta dritta in alluminio anodizzato, allestite mediante barre modulari componibili e giunti di collegamento

Personalizzazioni:

Teli monofacciali in polipropilene/pvc stampati in alta risoluzione, avvolgenti, per fondale e desk, allestiti sulle strutture tramite occhielli e tensionatori elastici sul retro

N.B. Fondale disponibile in molte altre dimensioni (in larghezza), anche in versioni bifacciali e concava



Fondale dritto ideale per retro palco/fianco palco, ma anche come scena dietro a qualunque tavolo (es. segreterie, ecc.), oppure come elemento autonomo per presentazioni

Struttura

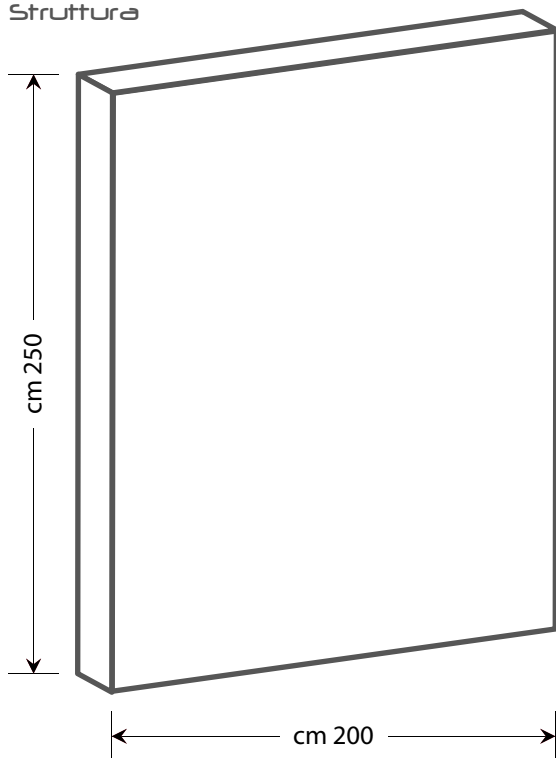

FondImage® 200x250 DM

Fondale:

Struttura autoportante con piana dritta in alluminio anodizzato, allestita mediante barre modulari componibili e giunti di collegamento, dimensioni complessive cm 200x250x30 (bxhxp)

Personalizzazione:

Teli monofacciali in polipropilene/pvc stampati in alta risoluzione, dimensioni complessive cm 290x250 (avvolgente), allestiti sulla struttura tramite occhielli e tensionatori elastici sul retro

N.B. Il prodotto è disponibile in molte altre dimensioni (in larghezza), data la modularità a passi di cm 50 o 100. Anche in versione bifacciale



Fondale concavo ideale come scena dietro a qualunque tavolo (es. segreterie, ecc.), oppure come elemento autonomo per presentazioni / esposizioni, anche fianco palco

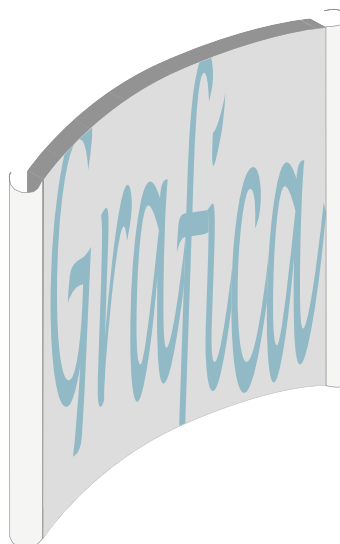
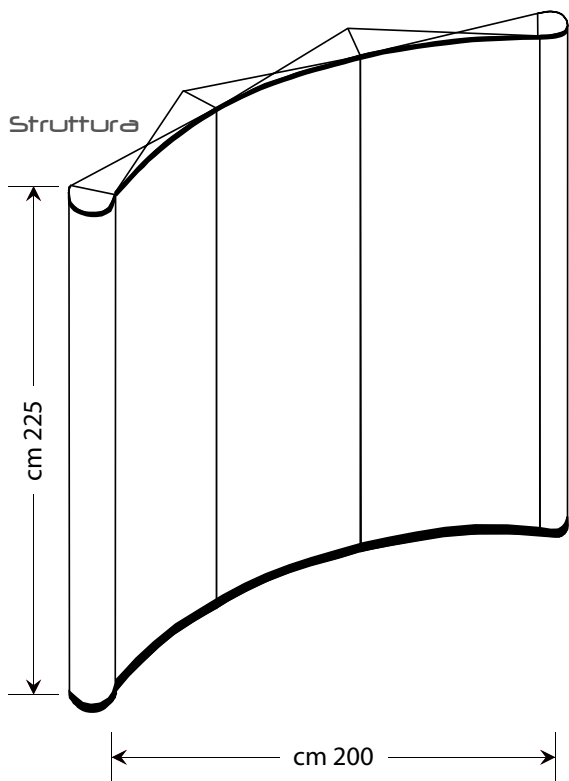

FondImage® 200x225 CM

Fondale:

Struttura autoportante con pianta concava in alluminio anodizzato, con telaio ripiegabile, dimensioni complessive cm 200x225x25 (bxhxp)

Personalizzazione:

Telo monofacciale in polipropilene/pvc stampato in alta risoluzione, composto da singoli teli, dimensioni complessive cm 200x225 più spalle (avvolgente), allestiti sulla struttura tramite magneti

N.B. Il prodotto è disponibile in altre dimensioni, data la modularità a passi di cm 100





Professionisti
della comunicazione visiva

Via dei Savorelli, 114 - 00165 Roma
Tel 06 39671224 - Fax 06 39637947
Web Site: www.comixlab.it
E-mail: info@comixlab.it

DeskImage® 80x100

Ottimo per postazioni di segreteria, info point, presentazioni, ecc., ideale con fondale sul retro

Struttura

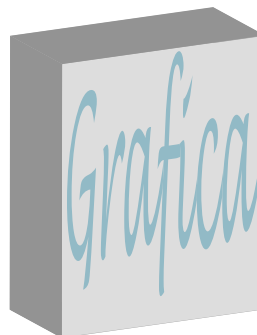
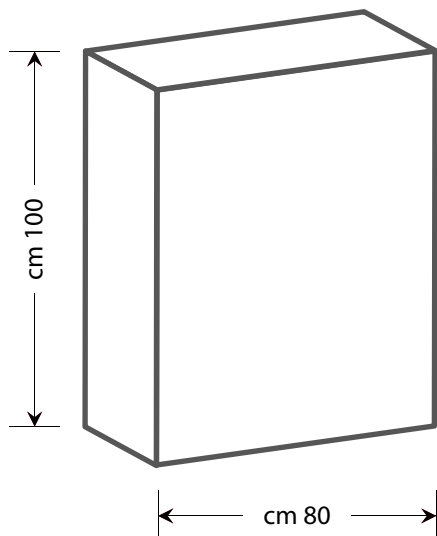

DeskImage® 80x100

Desk:

Struttura autoportante con piana dritta in alluminio anodizzato, allestita mediante barre modulari componibili e giunti di collegamento, dimensioni complessive cm 80x100x40 (bxhxp)

Personalizzazione:

Telo monofacciale in polipropilene/pvc stampato in alta risoluzione, realizzato mediante unico telo, dimensioni complessive cm 190x100 (avvolgente), allestito sulla struttura tramite occhielli e tensionatori elastici sul retro

N.B. Il prodotto dispone di piano e mensola interna





Professionisti
della comunicazione visiva

Via dei Savorelli, 114 - 00165 Roma
Tel 06 39671224 - Fax 06 39637947
Web Site: www.comixlab.it
E-mail: info@comixlab.it

TotemBasic 100x200 M

Pratico e rapido per una comunicazione visiva immediata, in situazioni da interno, per esempio all'ingresso di una sala convegni

Struttura

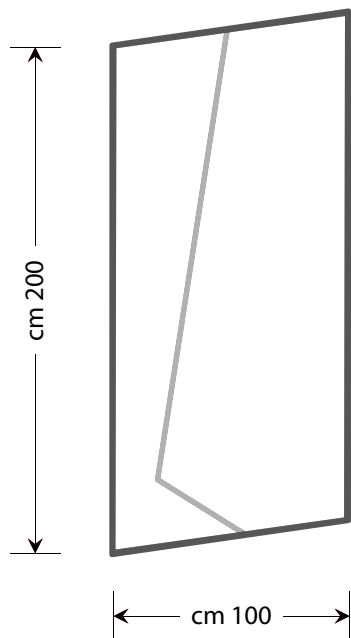

TotemBasic 100x200 M

Espositore:

Struttura espositiva da interno, autoportante, monofacciale, dimensioni complessive cm 100x200 (bxh)

Personalizzazione:

Telo monofacciale in polipropilene/pvc, stampato in alta risoluzione





Professionisti
della comunicazione visiva

Via dei Savorelli, 114 - 00165 Roma
Tel 06 39671224 - Fax 06 39637947
Web Site: www.comixlab.it
E-mail: info@comixlab.it

TotemIndoor 120x250 M

Struttura

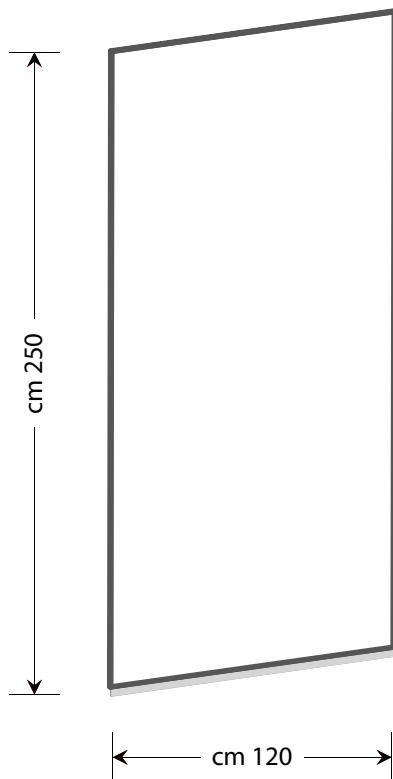

Ideale per una comunicazione visiva di grande impatto, in situazioni da interno, per esempio all'ingresso di una sala convegni, o come back stage per interviste



TotemIndoor 120x250 M

Espositore:
Struttura RollUp da interno, autoportante, monofacciale, riavvolgibile, stabile, dimensioni complessive cm 120x250 (bxh)

Personalizzazione:
Telo monofacciale in polipropilene/pvc con stop light stampato in alta risoluzione





Professionisti
della comunicazione visiva

Via dei Savorelli, 114 - 00165 Roma
Tel 06 39671224 - Fax 06 39637947
Web Site: www.comixlab.it
E-mail: info@comixlab.it

TotemOutdoor 85x180 B

Molto efficace per la comunicazione visiva all'esterno, per esempio all'ingresso di una location all'aria aperta

Struttura

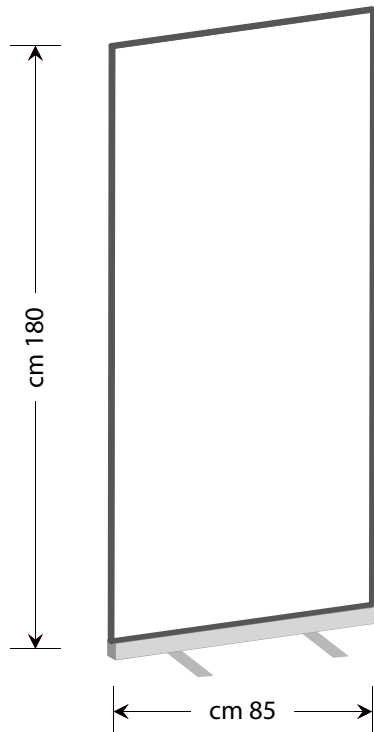

TotemOutdoor 85x180 B

Espositore:

Struttura RollUp per esterni, autoportante, bifacciale, riavvolgibile, stabile, antivento, dimensioni complessive cm 85x180 (bxh)

Personalizzazione:

Telo bifacciale in polipropilene/pvc con stop light stampato in alta risoluzione



Pratiche e funzionali le paline si prestano per una comunicazione visiva immediata, ma soprattutto per indicare il percorso (con frecce adesive)

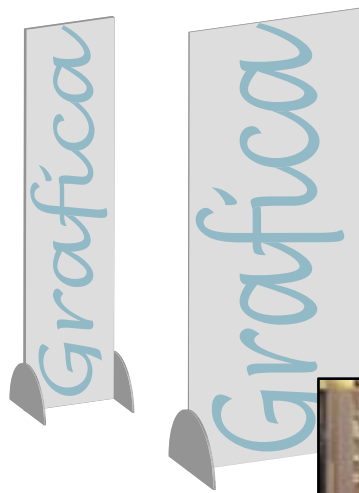
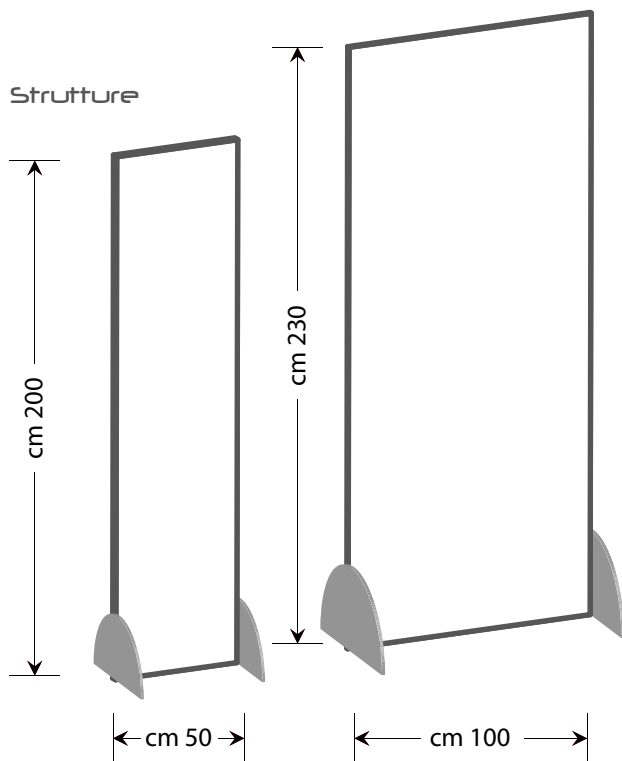

Paline 50/100x200/230

Paline:

Struttura autoportante in alluminio anodizzato, allestita mediante barre modulari componibili (sezione quadra cm 2,5x2,5) e giunti di collegamento, con lastra in forex all'interno e piedi di sostegno a mezzaluna

Dimensioni A cm 50x200 (bxh)

Dimensioni B cm 100x200 (bxh)

Dimensioni C cm 100x230 (bxh)

Personalizzazione:

Stampa mono o bifacciale in alta risoluzione, accoppiata al forex (supporto rigido)



Cavalletto 70x100

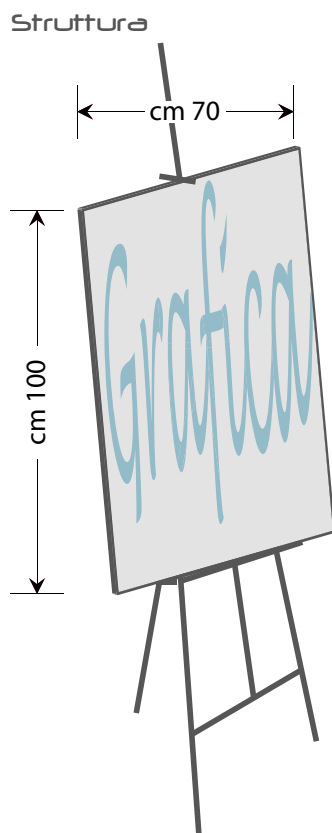

Valido ed elegante si presta per esporre la propria comunicazione visiva, per esempio in occasione di una conferenza stampa

Cavalletto 70x100

Cavalletto:

Struttura autoportante in legno, fornita con quadro e cornice utile per contenere la stampa della comunicazione necessaria, dimensioni del quadro cm 70x100 (bxh)

Personalizzazione:

Stampa poster in alta risoluzione, inserita nel quadro





Professionisti
della comunicazione visiva

Via dei Savorelli, 114 - 00165 Roma
Tel 06 39671224 - Fax 06 39637947
Web Site: www.comixlab.it
E-mail: info@comixlab.it

FondScreen® 840x300 M

Pratico fondale scenografico retropalco, modulare, ad altezza variabile, per esempio all'interno di una sala convegni

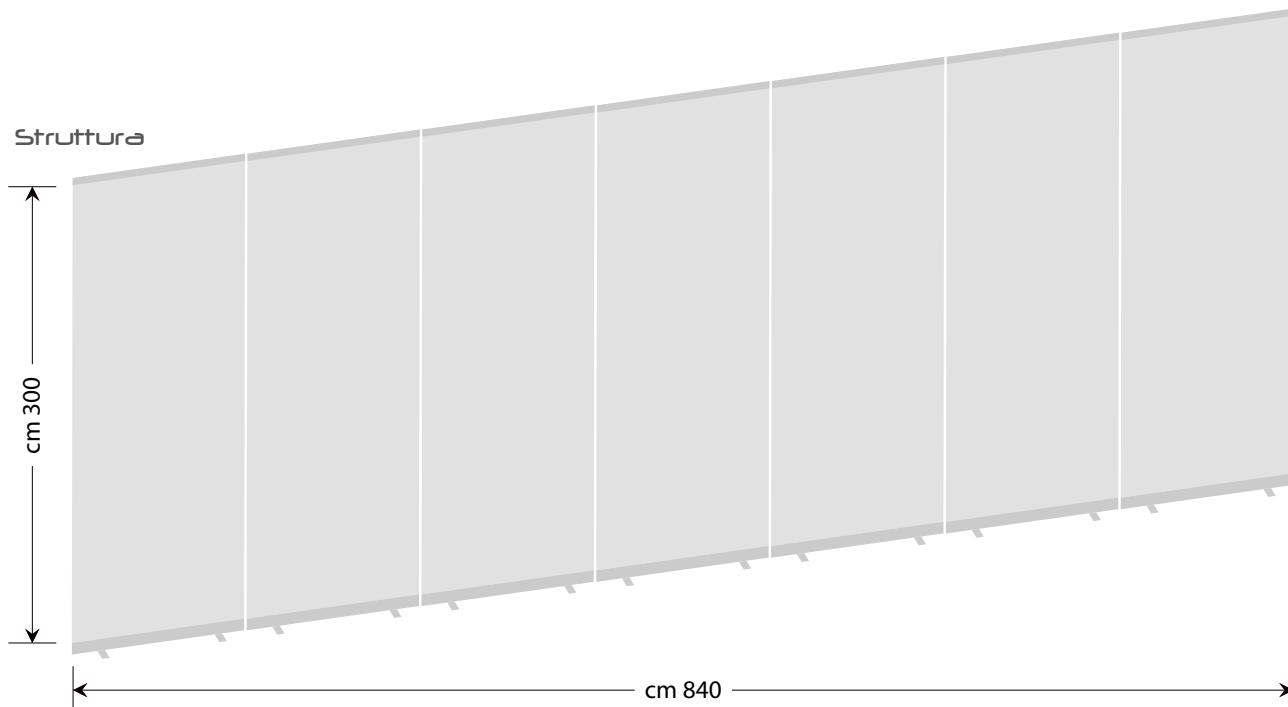

FondScreen® 840x300 M

Fondale:

Composto da n. 7 strutture RollUp da interno, autoportanti, monofacciali, riavvolgibili, stabili, accoppiate mediante potenti magneti, dimensioni complessive cm 840x300 (bxh)

Personalizzazione:

Teli monofacciali in polipropilene/pvc con stop light stampati in alta risoluzione, a formare un unico fondale





Professionisti
della comunicazione visiva

Via dei Savorelli, 114 - 00165 Roma
Tel 06 39671224 - Fax 06 39637947
Web Site: www.comixlab.it
E-mail: info@comixlab.it

FondStage® 1000x350 M

Fondale scenografico retropalco importante, modulare, di grande impatto, per esempio all'interno di una sala convegni

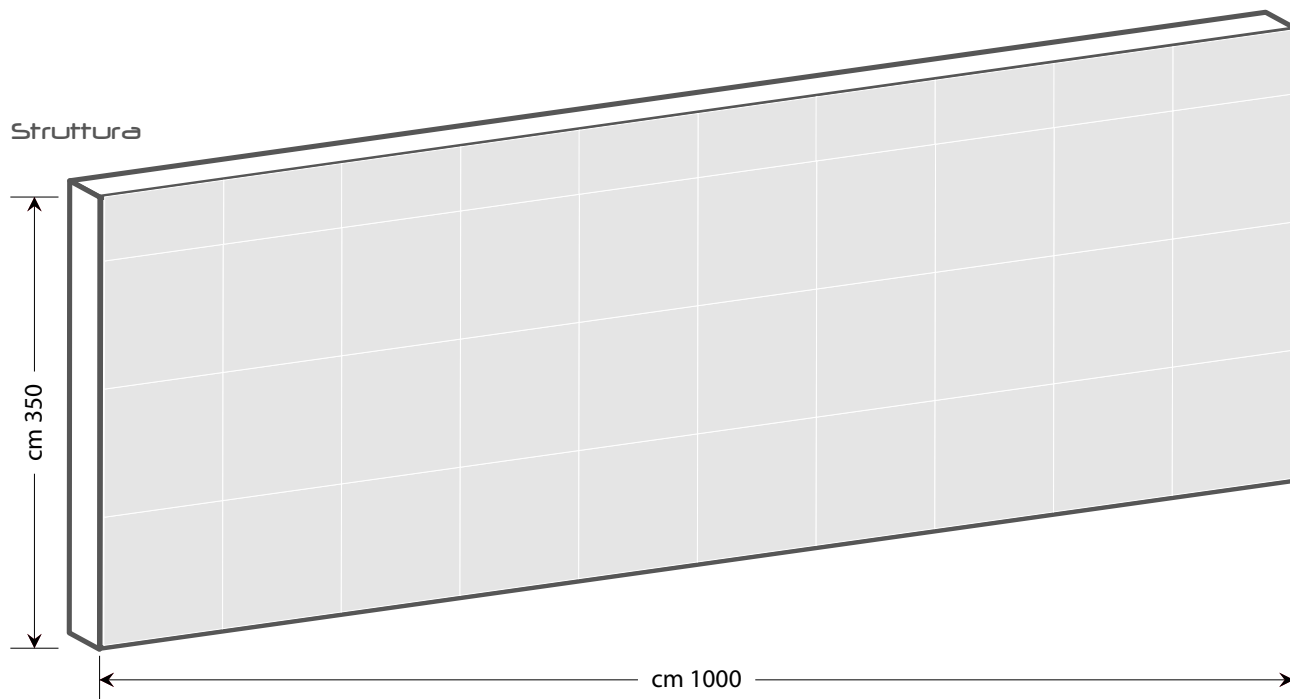

FondStage® 1000x350 M

Fondale:

Struttura autoportante con pianta dritta in alluminio anodizzato, allestita mediante barre modulari componibili e giunti di collegamento, dimensioni complessive cm 1000x350x50 (bxhxp)

Personalizzazione:

Teli monofacciali in polipropilene/pvc stampati in alta risoluzione, dimensioni complessive cm 1090x350 (avvolgente), allestiti sulla struttura tramite occhielli e tensionatori elastici sul retro

N.B. Il prodotto è disponibile in molte altre dimensioni (in larghezza), data la modularità a passi di cm 50 o 100



Stand espositivo completo con 2 fronti aperti, completamente graficizzato, per arredare, ad esempio, un'area fieristica preallestita

Strutture

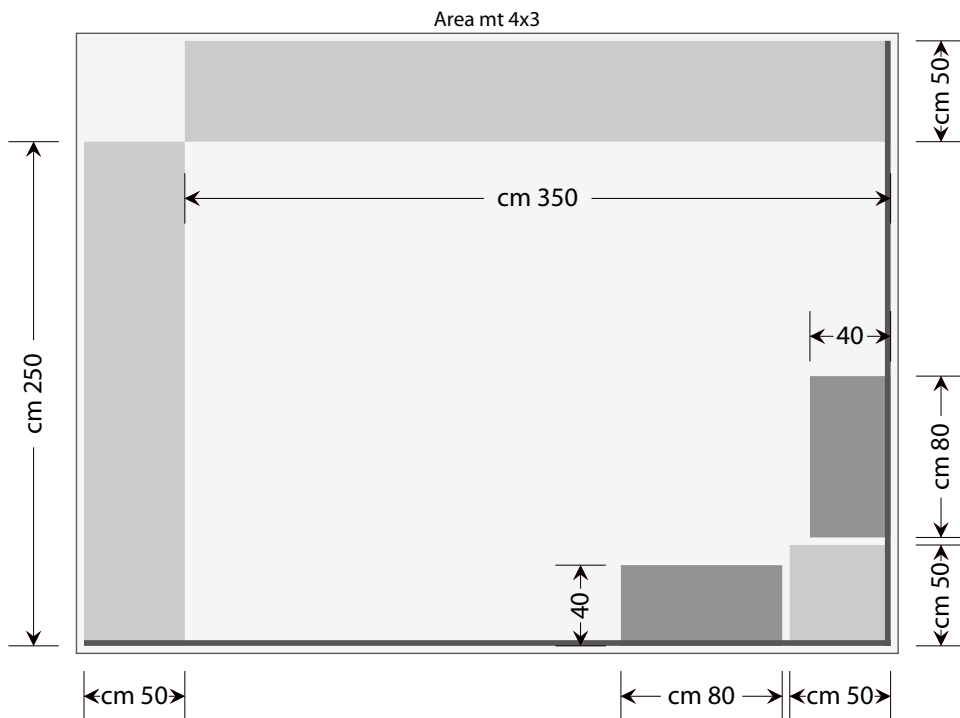

StandImage® 400x300 M

Stand espositivo angolare composto da:

- n. 1 fondale (FondImage 350x300x50 - bxhxp)
- n. 1 fondale (FondImage 250x300x50 - bxhxp)
- n. 1 colonna (FondImage 50x300x50 - bxhxp)
- n. 1 frontalino (400x30 - bxh)
- n. 1 frontalino (300x30 - bxh)
- n. 2 desk (DeskImage 80x100x40 - bxhxp)
- n. 1 espositore per depliant e brochure, (ExpoDep 25x136x25 - bxhxp) con tasche f.to A4
- n. 2 sgabelli e n. 1 cestino

Strutture autoportanti con pianta dritta in alluminio anodizzato, allestite mediante barre modulari componibili e giunti di collegamento

Personalizzazioni:

Teli monofacciali in polipropilene/pvc stampati in alta risoluzione, avvolgenti, per fondali e desk, allestiti sulle strutture tramite occhielli e tensionatori elastici sul retro



Solo in abbinamento con almeno 1 prodotto dal catalogo generale degli allestimenti

InfoLeggio A3x100



InfoPalina A3x135



InfoPannello 50x70



PubbliExpo A: 10x21 / B: A4



ExpoDep 25x136



Faretti per Strutture

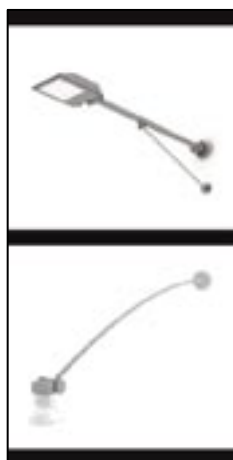

Locandina Poster 35x50 70x100



Stendardo 90x200



Scritte Adesive

Grafiche in vinile adesivo prespaziato, in vari colori: scritte e marchi adesivi, vetrofanie, sagome e maschere adesive intagliate, frecce, ecc.

Pannellistica Digitale

Stampe in digitale applicate a supporti rigidi di varia tipologia, mono o bifacciali: pannelli, cartelli, segnaletica, ecc., ma anche banner (striscioni), teli, ecc.

Arredi Integrativi

Complementi disponibili su richiesta: scrivanie, tavoli, sedie, vetrine, cubi espositivi, ecc.

Tecnologie

Disponibili su richiesta, tramite nostra azienda fiduciaria in partnership: allacci e cablaggi elettrici, connessioni Internet, hardware e software, supporti multimediali (plasma), schermi e proiettori, ecc.